

5-3. FOR AC-53, AC-70 AND AC-80 MECHANISMS

- Introduce a key in the cylinder and turn 90° (1/4 of a turn) in any direction.
NOTE : For the AC-70 the key should be turned only to the right.
 - Hold the lock by the handle and push the plate with the index and the thumb fingers.
 - With other hand, press upon the wedge lodged in the groove of the handle with the help of a flat screwdriver and remove them.
 - Turn the cylinder to its initial position. Remove the key and separate the pieces.
 - Pull and turn the plate in both directions until disassembly.
 - Turn the rosette to adjust it to the width of the door by using the scale indicated on the template for the installation.
- NOTE : 5.1, 5.2 and 5.3 : if the rosette does not fit correctly in the width of the door, the lock will not operate correctly.

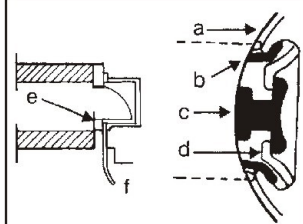

6. LATCH ENGAGE

- Latch unit must be placed before installing lock. Be sure lock housing (a) engage with latch prongs (b) and retract bar (c) interlocks with latch bar (c).
- FOR AC-53, AC80 AND AC-70 LOCKS :**
- For proper installation, deadlocking plunger (e) on latchbolt must stop against strike (f) preventing forcing when door is closed.

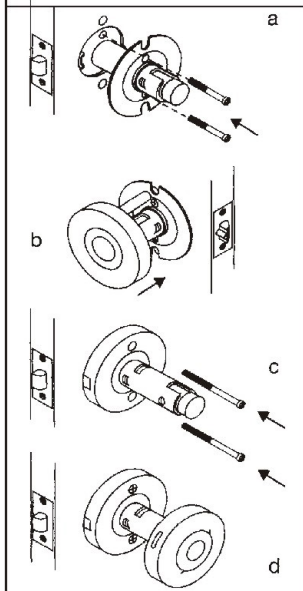

7. INSTALL THE INSIDE AND OUTSIDE PLATES

- Place the assembly plate (on the inside of the door). Have the two orifices of the door match perfectly with the drum orifices. Check also that the holes for the rosette (on the outside) match perfectly with the 8mm (5/16") orifices of the door and screw with medium-size screws.
NOTE : Make sure that the "peaks" of the rosette and of the assembly plate penetrate totally inside the door.
We suggest tapping lightly with the hammer on the peaks.
- Position the outside plate (with the rose plate) always making sure that the inside groove of the rose plate agrees with the wedge of the post.
- Install the inside plate checking that the inside groove of this inside plate matches the wedge of the post. Fix it with two long screws.
- To place the inside rose plate, guide it with the groove towards the bolt. Press on the notch that is against the groove of the rose plate until it matches the mark on the plate and press on the second notch until it matches the second mark on the plate.
NOTE : Make sure that the rose plate do not cover the wedges of the posts. If this happens, disassemble and repeat the instructions from paragraph 5.

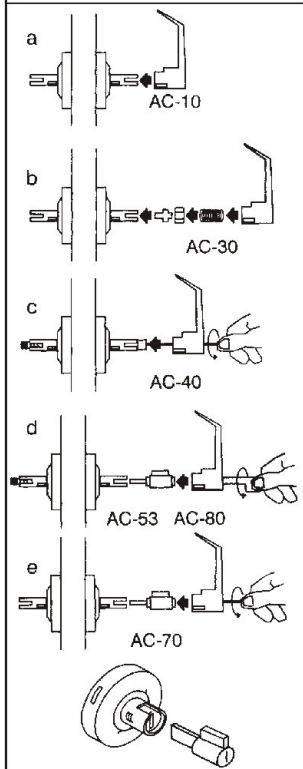

8. INSTALL THE OUTSIDE HANDLE

- For AC-10 lock (without cylinder) just place the external handle verifying that its groove coincides and couples the catch of the spindle.
- For AC-30 lock (with cylinder), place the AC-30 cylinder, the washer and the spring, place the external handle verifying that its groove coincides and couples with the catch of the spindle.
- For AC-40 lock (with cylinder) place the outside handle, simultaneously push the handle and check that the wedge of the post is lodged in the groove of the handle.
- For AC-53 and AC-80 locks (with cylinder) place the cylinder without the key, place the handle and push it until it butts with the wedge of the post. Introduce the key in the cylinder and turn 1/4 of a turn in any direction. Push the handle again until the wedge of the post is lodged in the groove of the handle.
- For AC-70 lock, (with cylinder) introduce a flat screwdriver in the inside groove of the mechanism and turn to the left until the bolt starts retracting. Place the cylinder (without the key) and match the tab of the cylinder with the inside groove of the mechanism. Place the handle and push until it butts with the wedge of the post. Introduce the key into the cylinder and turn 1/4 of a turn to the right. Push the handle again until the wedge of the post is lodged in the groove of the handle.
NOTE : For AC-53, AC-70 and AC-80 lock : If the operation becomes difficult we recommend moving the key slightly towards the sides until the correct fit of the handle is achieved.

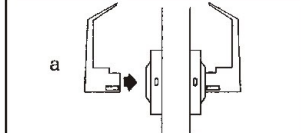

9. INSTALL THE INSIDE HANDLE

- Position the inside handle and push, always making sure that the wedge remains lodged in the groove of the handle.

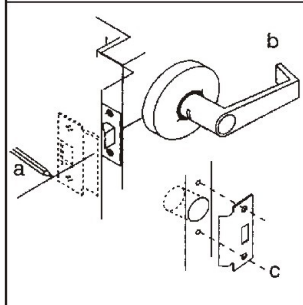

10. INSTALL THE ANSI STRIKE

- Close the door and mark a horizontal line from the center of the template to the frame of the door.
- Measure half the thickness of the door ; mark this same distance with a vertical line starting from the butt of the frame and where both lines cross make a 25.4mm (1") hole in diameter and 13mm (1/2") in depth.
- Align the holes of the strike with the vertical line, trace the outline of the strike and make a box with 1.6mm (1/16") depth. Fix the strike with two screws for wood.

5-3. POUR LES MÉCANISMES AC-53, AC-70 ET AC-80

- Introduisez une clé dans le cylindre et faites tourner 90° (1/4 tour) dans n'importe quelle direction.
NOTE : pour la AC-70. On doit faire tourner la clé seulement vers la droite.
 - Prenez la serrure par la poignée et poussez le plat avec l'index et le pouce.
 - Avec l'autre main, appuyez sur la cale logée dans la fente de la levier avec un tournevis plat ou une "pointe" jusqu'à ce que le levier soit libérée de sa position originelle. Retirez le levier.
 - Faites tourner le cylindre vers sa position initiale, enlevez la clé et séparez les pièces.
 - Tirez et faites tourner le plat dans toutes les deux directions jusqu'au démontage.
 - Faites tourner la rosette pour l'ajuster à l'épaisseur de la porte en vous aidant de l'échelle indiquée sur le modèle pour l'installation.
- NOTE : 5.1, 5.2 et 5.3. Si la rosette n'est pas parfaitement ajustée à l'épaisseur de la porte, la serrure ne fonctionnera pas convenablement.

6. ASSEMBLAGE DE LA SERRURE

- Introduire la serrure et observer si le tambour (a) s'accouple avec les dents du pêne (b) et la barre de ce dernier (c) avec le rétracteur. (d)
- POUR LES CERRURES AC-53, AC80 Y AC-70**
- Le piston (e) du pêne de sécurité est arrêté par la contre-serrure (f) au moment de fermer la porte. Ceci évite que la serrure soit ouverte avec un couteau, une spatule, etc. Vérifier le fonctionnement du pêne en faisant tourner les piquets de la serrure.

7. INSTALLEZ LES PLATS INTÉRIEUR ET EXTÉRIEUR

- Placez la plaque de montage (a l'intérieur de la porte). Faites coïncider les orifices de celle-ci avec les orifices du tambour. Vérifiez aussi que les trous de la rosette (a l'extérieur) coïncident avec les orifices de 8mm (5/16") de la porte et vissez en employant des vis de taille moyenne.
NOTE : Il faut s'assurer que les "pics" de la rosette et de la plaque de montage pénètrent totalement dans la porte. Nous suggérons de frapper légèrement sur les pics avec un marteau.
- Placez le plat extérieur (avec plaquette) en vérifiant toujours que la fente intérieure de celle-ci coïncide avec la cale du piquet.
- Installez le plat intérieur toujours en vérifiant que la fente intérieure de celui-ci coïncide avec la cale du piquet. Fixez-le avec deux vis longs.
- Pour placer la plaquette intérieure, il faut l'orienter avec la fente vers le pêne. Appuyez sur l'entaille contre la fente de la plaquette jusqu'à ce qu'elle coïncide avec la marque sur le plat. Appuyez après, sur la seconde entaille jusqu'à faire que celle-ci coïncide avec la seconde marque du plat.
NOTE : Vérifiez toujours que les plaquettes ne couvrent pas les cales des piquets. Si ceci arrive, démontez et répétez les instructions d'après le chapitre 5.

8. INSTALLEZ LA POIGNEE EXTERIEURE

- Pour la serrure AC-10 (sans cylindre), placez seulement la poignée extérieure, en constatant que la fente de celle-ci coïncide et s'accouple avec la cale du piquet.
- Pour la serrure AC-30 (avec cylindre), placez le cylindre AC-30, la rondelle et le ressort, placez la poignée extérieure en constatant que la fente de celle-ci coïncide et s'accouple avec la cale du piquet.
- Pour la serrure AC-40 (avec cylindre) placez la poignée extérieure, Simultanément poussez la poignée en vérifiant toujours que la cale du piquet soit logée dans la fente de la poignée.
- Pour les serrures AC-53 et AC-80 (avec cylindre) mettez le cylindre sans clé. Placez la poignée et poussez jusqu'à ce qu'elle butte contre la cale du piquet. Introduisez la clé dans le cylindre et faites tourner 1/4 tour en n'importe quelle direction. Poussez la poignée encore jusqu'à ce que la cale du piquet soit logée dans la fente de la poignée.
- Pour la serrure AC-70 (avec cylindre) introduisez un tournevis plat dans la fente intérieure du mécanisme et faites tourner à gauche jusqu'au début de retrait du pêne : Placez le cylindre (sans clé) et faites coïncider la languette du cylindre avec la fente intérieure du mécanisme. Placez la poignée et poussez jusqu'à ce qu'elle butte contre la cale du piquet. Introduisez la clé dans le cylindre et faites tourner 1/4 tour vers la droite. Poussez encore sur la poignée jusqu'à ce que la cale du piquet soit logée dans la fente de la poignée.
NOTE : pour les serrures AC-53, AC-70 et AC-80. Si l'opération devient difficile, nous suggérons de pousser légèrement la clé vers les cotés jusqu'à ce que nous ayons un ajustement parfait.

9. INSTALLEZ LA POIGNEE INTERIEURE

- Placez la poignée intérieure et poussez-la, en vérifiant toujours que la cale soit logée dans la fente de la poignée.

10. INSTALLATION DE LA CONTRE-SERRURE ANSI

- Fermez la porte et marquez une ligne horizontale du centre du modèle à l'encadrement de la porte.
- Mesurez la moitié de l'épaisseur de la porte : marquez cette même distance avec une ligne verticale partant du butoir de l'encadrement et à l'intersection des deux lignes, faites un trou de 25.4mm (1") de diamètre et de 13mm (1/2") de profondeur.
- Alignez les trous de la contre-serrure avec la ligne verticale. Marquez le contour du contre et faites sa boîte avec un fond de 1.6mm (1/16"). Fixez la contre-serrure avec deux vis pour bois.

5-3. PARA MECANISMOS AC-53, AC-70 Y AC-80

- Introduzca una llave en el cilindro y gírela 90° (1/4 de vuelta) en cualquier sentido.
NOTA : para la AC-70, la llave solo debe girarse hacia la derecha.
 - Sostenga la cerradura por la manija y empuje el plato con los dedos índice y pulgar.
 - Con la otra mano, oprima la cuña alojada en la ranura de la manija con un desarmador plano o "punta" hasta que la manija se libere de su posición original, retire la manija.
 - Gire el cilindro a su posición inicial, quite la llave y separe las piezas.
 - Jale y gire el plato en ambos sentidos hasta desmontarlo.
 - Gire la roseta para ajustarla al espesor de la puerta auxiliándose de la escala indicada en la plantilla de instalación.
- NOTA : 5.1, 5.2 y 5.3 : si la roseta no se ajusta correctamente al espesor de la puerta, la cerradura no funcionará adecuadamente.

6. ACOPLA LA CERRADURA

- Introduzca la cerradura y observe que el tambor (a) se acople con los dientes del pestillo (b) y la barra de éste (c) con el retractor (d).
- PARA CERRADURAS AC-53, AC80 Y AC-70**
- El émbolo del pestillo de seguridad (e) es detenido por la contra (f) al cerrarse la puerta, esto evita que se abra con cuchillo, espátula, etc. Verificar el funcionamiento del pestillo, haciendo girar los postes de la cerradura.

7. INSTALE LOS PLATOS INTERIOR Y EXTERIOR

- Coloque la placa de montaje (por el interior de la puerta), haga que coincidan los orificios de ésta con los orificios del tambor, también verifique que los ojales de la roseta (por el exterior) coincidan con los orificios de 8mm (5/16") de la puerta y atornille usando los tornillos medianos.
NOTA : Asegurese que los "picos" de la roseta y de la placa de montaje penetren totalmente en la puerta : sugerimos golpear ligeramente los picos con el martillo.
- Posicione el plato exterior (con chapetón) verificando que la ranura interior de éste coincida con la cuña del poste.
- Instale el plato interior verificando que la ranura interior de éste coincida con la cuña del poste ; fíjelo con dos tornillos largos.
- Para colocar el chapetón interior, oriéntelo con la ranura hacia el pestillo : presione la muesca opuesta a la ranura del chapetón hasta que coincida con el registro del plato, después presione la segunda muesca hasta que coincida con el segundo registro del plato.
NOTE : Verifique que los chapetones no cubran las cuñas de los postes ; si esto ocurre, desarme y repita las instrucciones desde el inciso 5.

8. INSTALE LA MANIJA EXTERIOR

- Para cerradura AC-10 (sin cilindro), solo colocar la manija exterior, verificando que la ranura de ésta coincida y se acople con la cuña del poste.
- Para cerradura AC-30 (con cilindro) colocar el cilindro AC-30, la rondana y el resorte, colocar la manija exterior verificando que la ranura de ésta coincida y se acople con la cuña del poste.
- Para cerradura AC-40 (con cilindro), coloque la manija exterior, simultáneamente empuje la manija verificando que la cuña del poste se aloje en la ranura de la manija.
- Para cerraduras AC-53 y AC-80 (con cilindro) ponga el cilindro sin llave, colóquela manija y empujela hasta que tope con la cuña del poste, introduzca la llave en el cilindro y gire 1/4 de vuelta en cualquier sentido : empuje nuevamente la manija hasta que la cuña del poste se aloje en la ranura de la manija.
NOTA : para cerraduras AC-53, AC-70 y AC-80 : si la operación se dificulta, se recomienda mover ligeramente la llave hacia los lados hasta lograr que la manija se acople correctamente.

9. INSTALE LA MANIJA INTERIOR

- Posicione la manija interior y empujela, verificando que la cuña se aloje en la ranura de la manija.

10. INSTALE LA CONTRA ANSI

- Cierre la puerta y marque una línea horizontal del centro de la plantilla al marco de la puerta.
- Mida la mitad del espesor de la puerta : ésta misma distancia márquela con una línea vertical a partir del tope del marco y en la intersección de las dos líneas haga un orificio de 25.4mm (1") y 13mm (1/2") de profundidad.
- Alinear los orificios de la contra con la línea vertical, marque el contorno de la contra y elabore su "caja" con un fondo de 1.6mm (1/16"). Fíjela la contra con dos tornillos para madera.