Before You Begin:

Thank you for purchasing this product. Please identify all parts and hardware pieces before you begin. When laying out parts, place them on a soft surface to prevent scratching.

If any pieces are missing, call our Toll Free Number 1-800-892-3986 between 8:00AM-5:00PM EST Monday through Friday.

WARNING:

Before cutting, drilling or hammering into any wall surface, verify the location of electrical, plumbing and gas lines. Cutting any of these may cause serious injury. If needed, contact your electrician, plumber or service person.

IMPORTANT:

Be sure to select the proper mounting hardware (not included) to support the cabinet, whether mounting to drywall or to wooden studs. We recommend mounting the cabinet directly into studs.

Antes de que empiece:

Muchas gracias por comprar este producto. Identifique todas las piezas y las piezas de ferretería antes de comenzar. Al distribuir las piezas, colóquelas sobre una superficie suave para evitar que se rayen.

Si faltaran piezas, llame a nuestro número gratuito 1-800-892-3986 entre las 8:00 a.m.- 5:00 p.m., hora del este, de lunes a viernes.

ADVERTENCIA:

Antes de cortar, taladrar o martillar en alguna superficie de pared, verifique la ubicación de las líneas eléctricas, de plomería y de gas. Cortar cualquiera de estas líneas puede causar una lesión grave.

Si es necesario, comuníquese con su electricista, plomero o técnico de servicio.

IMPORTANTE:

Asegúrese de seleccionar los artículos de ferretería de montaje apropiados (no incluidos) para soportar el gabinete, ya sea que se monte en pared falsa o en soportes de madera. Le recomendamos montar el gabinete directamente en los soportes de pared.

Avant de commencer :

Merci d'avoir acheté ce produit. Veuillez identifier toutes les pièces et les accessoires de montage avant de commencer. Lorsque vous déballez les pièces, placez-les sur une surface non rugueuse afin d'éviter les éraflures.

S'il venait à vous manquer des pièces, appelez notre numéro sans frais 1.800.892.3986 entre 8 h et 17 h (heure de l'Est des États-Unis), du lundi au vendredi.

AVERTISSEMENT :

Avant de couper ou percer toute surface murale, ou d'y enfoncer quoi que ce soit, vérifiez l'emplacement des canalisations électriques, sanitaires et de gaz. Des blessures graves pourraient survenir si l'une de ces canalisations était sectionnée.

Au besoin, contactez votre électricien, votre plombier ou votre dépanneur.

IMPORTANT :

Assurez-vous de sélectionner les pièces de montage qui conviennent (non incluses) pour soutenir le placard, que vous montiez ce dernier sur une cloison sèche ou dans des poteaux muraux. Il est recommandé de monter le placard directement dans des poteaux muraux.



CABINET MOUNTING INSTRUCTIONS

1. Remove the adjustable shelves and shelf clips from inside the cabinet body. **NOTE: The shelf clips, angle blocks and door bumpers are packed together in a bag.**
2. Hold the cabinet body up against the wall in desired final location.
3. Mark locations for the screws on the back panel inside the cabinet body. **(We recommend mounting the cabinet directly into studs.)**
4. Using these marks and the screws provided, fasten the angle blocks to the underside of the top panel and against the back panel. See illustration below.
5. Hold the cabinet body up in the final location. Through the holes in the angle blocks, drill through the cabinet back panel and into the wall in the locations for the mounting screws. **(NOTE: Make sure unit is level.)**
6. If screws will not be going directly into studs, insert wall anchors *(not included)*.
7. Attach cabinet body to wall, using appropriate mounting hardware *(not included)*.
8. Place shelf clips in desired adjustable shelf locations. Orient adjustable shelves so that they can be carefully maneuvered between the open cabinet doors and the cabinet body. Once inside the cabinet, rotate the adjustable shelves forward and into place on top of the shelf clips. **(NOTE: Make sure the finished edge of the adjustable shelves face front.)** See illustration below.
9. Place bumpers on cabinet body where it comes in contact with the doors.

INSTRUCCIONES DE MONTAJE DEL GABINETE

1. Remueva las repisas ajustables y los sujetadores de repisa del interior del cuerpo de gabinete.
- NOTA: Los clips de estante, los bloques angulares y los parachoques de las puertas se embalan en una bolsa.**
2. Sujete el cuerpo de gabinete contra la pared en la ubicación final deseada.
3. Marque las ubicaciones para los tornillos en el panel posterior dentro del cuerpo del gabinete. **(Le recomendamos montar el gabinete directamente en los soportes de pared.)**
4. Utilizando estas marcas y los tornillos que se proporcionan, asegure los bloques de ángulo a la parte inferior del panel superior y contra el panel posterior. Consulte la ilustración a continuación.
5. Sostenga el cuerpo de gabinete arriba en la ubicación final. A través de los orificios en los bloques de ángulo, taladre a través del panel posterior del gabinete y en la pared en las ubicaciones para los tornillos de montaje. **(NOTA: Asegúrese de que la unidad se encuentre a nivel.)**
6. Si los tornillos no irán directamente en los soportes de pared, inserte anclas para pared *(no incluidas)*.
7. Fije el cuerpo de gabinete a la pared utilizando los artículos de ferretería de montaje apropiados *(no incluidos)*.
8. Coloque los sujetadores de repisa en las ubicaciones deseadas de las repisas ajustables. Oriente las repisas ajustables de tal manera que ellas se puedan maniobrar cuidadosamente entre las puertas del gabinete abiertas y el cuerpo del gabinete. Una vez dentro del gabinete, gire las repisas ajustables hacia adelante y en su lugar sobre los sujetadores de repisas. **(NOTA: Asegúrese de que el extremo acabado de las repisas ajustables esté orientado hacia el frente.)** Consulte la ilustración a continuación.
9. Coloque topes en el cuerpo del gabinete donde este entra en contacto con las puertas.

INSTRUCTIONS DE MONTAGE DU PLACARD

1. Retirez les étagères amovibles et les attaches à l'intérieur du bâti du placard. **REMARQUE : Les pinces d'étagère, les blocs d'angle et les pare-chocs de porte sont emballés ensemble dans un sac.**
2. Redressez le bâti du placard contre le mur, à l'endroit où vous désirez l'installer.
3. Indiquez l'emplacement des vis sur le panneau arrière, à l'intérieur du placard. **(Il est recommandé de monter le placard directement dans des poteaux muraux.)**
4. À l'aide de ces repères et des vis fournies, fixez les blocs d'angle en dessous du panneau supérieur et contre le panneau arrière. Cf. illustration ci-dessous.
5. Placez le bâti du placard contre le mur en position. À travers les trous des blocs d'angle, percez le panneau arrière du placard et le mur aux endroits indiqués pour les vis de montage. **(REMARQUE : assurez-vous qu'il est à niveau.)**
6. Si les vis ne sont pas introduites directement dans des poteaux muraux, utilisez des chevilles murales *(non incluses)*.
7. Fixez le bâti du placard au mur à l'aide des pièces de montage appropriées *(non incluses)*.
8. Placez les attaches d'étagères à la hauteur désirée pour les étagères amovibles. Orientez les étagères amovibles de manière à pouvoir les introduire aisément entre les portes du placard, une fois ouvertes, et le bâti. Une fois que les étagères sont à l'intérieur du placard, faites-les pivoter vers l'avant et placez-les sur les attaches. **(REMARQUE : assurez-vous que le bord fini des étagères amovibles se trouve sur l'avant.)** Cf. illustration ci-dessous.
9. Placez des pastilles protectrices sur le bâti du placard aux endroits où il entre en contact avec les portes.

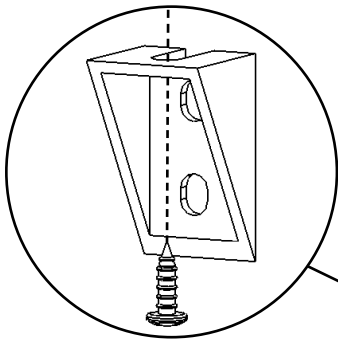

angle blocks and screws
bloques de ángulo y tornillos
blocs d'angle et vis

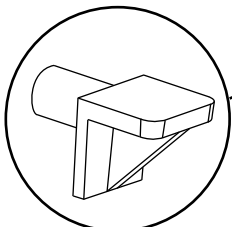

shelf clips
sujetadores de repisa
attaches pour étagères

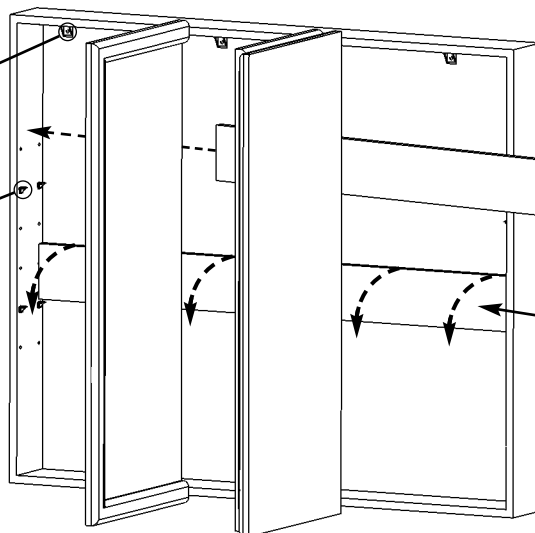

insert adjustable shelves first then, rotate adjustable shelves **(finished edge facing front)**
inserte las repisas ajustables primero después, gire las repisas ajustables **(extremo acabado orientado hacia el frente)**
insérez les étagères amovibles en premier puis, faites pivoter les étagères amovibles **(bord fini vers l'avant)**